

**9-10-11.
SINIFLAR**



B

KİTAPÇIK TÜRÜ

**T.C.
MİLLÎ EĞİTİM BAKANLIĞI
ÖLÇME, DEĞERLENDİRME VE SINAV HİZMETLERİ
GENEL MÜDÜRLÜĞÜ
İLKÖĞRETİM VE ORTAÖĞRETİM KURUMLARI
BURSLULUK SINAVI
02 HAZİRAN 2019 Saat: 10.00**

Adı ve Soyadı :

DERS ADI	SORU SAYISI	TOPLAM SORU SAYISI	SINAV SÜRESİ (DAKİKA)
TÜRK DİLİ VE EDEBİYATI	25	100	120
MATEMATİK	25		
FEN BİLİMLERİ	25		
SOSYAL BİLİMLER	25		

ADAYLARIN DİKKATİNE!

1. Sınav başladıktan sonra ilk **30** dakika dolmadan ve sınav bitimine 15 dakika kala dışarı çıkmayınız.
2. Sınav sırasında çanta, cep telefonu, saat, kablosuz iletişim sağlayan cihazlar ve kulaklık, kolye, küpe, bilezik, yüzük, broş ve benzeri eşyalar ile her türlü elektronik ve/veya mekanik cihazları yanınızda bulundurmuyunuz. Bu araçları yanınızda bulundurmanız ve kopya çekmeye teşebbüs etmeniz hâlinde sınavınız geçersiz sayılacaktır.
3. Soruları ve sorulara verdiğiniz cevapları, yanınızda götürmek amacıyla kaydetmeyiniz; hiçbir şekilde dışarı çıkarmayınız.
4. Cevap kâğıdınızı, sınav süresince hiçbir öğrencinin göremeyeceği şekilde önünüzde bulundurunuz.
5. Sınavın değerlendirilmesi aşamasında, bilgisayar ortamında yapılan kopya analizinde, herhangi bir testten ikili veya toplu kopya tespiti hâlinde ilgili testiniz geçersiz sayılacaktır.

CEVAP KÂĞIDI VE SORU KİTAPÇIĞI İLE İLGİLİ AÇIKLAMALAR

1. Cevap kâğıdınızdaki bilgilerin doğruluğunu kontrol ediniz ve cevap kâğıdınızı silinmeyen bir kalemle imzalayınız.
2. Cevap kâğıdındaki bilgiler size ait değilse veya cevap kâğıdı kullanılmayacak durumdaysa salon görevlilerinin temin edeceği yedek cevap kâğıdına kimliğinizle ilgili bilgileri açıklamalar doğrultusunda yazınız ve kodlayınız.
3. Cevap kâğıdı üzerindeki kodlamaları kurşun kalemle yapınız.
4. Değiştirmek istediğiniz bir cevabı, yumuşak silgiyle cevap kâğıdını örselemeden temizce siliniz ve yeni cevabınızı kodlayınız.
5. Kitapçık türünü cevap kâğıdınızdaki ilgili alana kodlayınız. Bu kodlamayı yapmadığınız veya yanlış yaptığınız takdirde sınavınızın değerlendirilmesi doğru yapılamayacaktır.
6. Cevap kâğıdında **Türk Dili ve Edebiyatı, Matematik, Fen Bilimleri ve Sosyal Bilimler** testleri için dört ayrı sütun bulunmaktadır. Cevaplarınızı, cevap kâğıdındaki ilgili sütunlara yuvarlağın dışına taşımadan kodlayınız.
7. **Soru kitapçığı üzerinde yapılıp cevap kâğıdına işaretlenmeyen cevaplar değerlendirmeye alınmayacaktır.**
8. Soru kitapçığının sayfalarını kontrol ediniz, baskı hatası var ise değiştirilmesini sağlayınız.
9. Soruların çözümü için size ayrıca boş kâğıt verilmeyecektir. Soru kitapçığının içindeki boş alanları çözümleriniz için kullanabilirsiniz.
10. Cevaplamaya istediğiniz testin sorusundan başlayabilirsiniz. Cevabını bilmediğiniz sorular üzerinde fazla zaman kaybetmeden diğer sorulara geçiniz. Zamanınız kalırsa bu sorulara daha sonra dönebilirsiniz.
11. Puanlama; her test için yanlış cevap sayısının **üçte biri, doğru cevap sayısından çıkarılarak** elde edilecek geçerli cevaplar üzerinden yapılacağı için cevap kâğıdı üzerinde rastgele cevaplama yapmayınız.
12. **Sınav bitiminde, soru kitapçığı ve cevap kâğıdını salon görevlilerine teslim ediniz.**

SINAV BAŞLAMADAN ÖNCE KİTAPÇIĞIN ARKA KAPAĞINDAKİ UYARILARI MUTLAKA OKUYUNUZ.

1. (I) 1931 yılında yayımlanan Fatih-Harbiye, Peyami Safa'nın çoğu romanında rastlanan o meşhur ve uğursuz üçgeni barındırır. (II) Yazarın, genellikle eserlerinde resmettiği tablo, biri Doğulu diğeryse Batılı değerleri simgeleyen iki erkek ile bu kişiler arasında kararsız kalan bir kadından oluşur. (III) Safa, kendisinden önceki dönemlerde yazılan romanlardan farklı olarak, alafranga tiplere ve onların yaşantılarına odaklanmaktansa arada kalmış kadınların tereddüt ve bocalamalarına odaklanır. (IV) Tabii bu tercihin doğal sonucu olarak alafranga erkeklere hiçbir eleştiri yöneltmediğinden bu tiplerin temsil ettiği değerlerin tartışılması da eksik kalır.

Bu parçada numaralanmış cümlelerin hangisinde eleştiri yoktur?

- A) I. B) II. C) III. D) IV.

2. (I) Çocukluğumuz, önceki hayatımızdır; büyüdükçe içimizden çıkan onca değişik "ben" in tohumlarının atıldığı ilk toprağımız. (II) Çocukluğunuzda bir roman okuduysanız eğer değer yargılarınız onu okumayanlardan farklı olur mesela. (III) Henüz her şeyin yerin altında gizlendiği veya yeni yeni filizlendiği ilk hâli. (IV) Yaşadıkça, büyüdükçe, olgunlaştıkça yerleşen dünya görüşümüz, inançlarımız, fikirlerimiz hep o toprağa dikili fidanlarımızın verimi.

Bu parçada numaralanmış cümlelerden hangisi paragrafın anlam akışını bozmaktadır?

- A) I. B) II. C) III. D) IV.

3. Memlekette hiçbir zaman eskimeyen, her devirde kuşaktan kuşağa aktararak ısrarla yaşatılan bir gelenek var: Elini taşın altına koyanları, taşa tutma geleneği.

Bu parçada "elini taşın altına koymak" sözünün anlamı aşağıdakilerden hangisidir?

- A) Saygı göstermek
B) Tarafsız davranmak
C) Çalışkan olmak
D) Sorumluluk almak

4. Aşağıdakilerin hangisinde "derin" sözcüğü "ayrıntılı" anlamında kullanılmıştır?

- A) Henüz kapkaranlık dışarıyı ve derin bir sessizliğin içine hapsolmuştu ev.
B) Koşarak yanımıza gelen çocuğun soluğu bir iki derin nefesten sonra düzeldi.
C) Bu üzücü olay karşısında ne yapacağını bilemediğinden derin bir düşünceye dalmıştı.
D) Hangi limana varacağını bilmeyen gemiciye derin bir denizcilik bilgisinin faydası olmaz.

5. (I) Arttırılmış gerçeklik bazen sanal gerçeklikle karıştırılabilir. (II) Sanal gerçeklik uygulamasında gerçek dünyadaki ortamlar veya hayalî ortamlar sanal ortamda modellenerek etkileşimli hâle getirilir. (III) Arttırılmış gerçeklik uygulamasına sahip bir gözlükleyse dış dünyadan kopmadan etrafınızı görebilir aynı zamanda İnternette araştırma yapabilirsiniz. (IV) Bu da hem dış dünya hem de sanal dünyayla aynı anda etkileşimde bulunmanızı sağlar.

Numaralanmış cümlelerin hangisinden sonra "Örneğin gerçeklik gözlüğünü taktığınızda bir anda kendinizi Mars'ta ya da dinazorlar çağında dolaşırken bulabilirsiniz." cümlesi getirilirse metnin anlam bütünlüğü sağlanır?

- A) I. B) II. C) III. D) IV.

6. Sosyal medya ile hayatımızda birçok şey değişti. İlk zamanlar sadece eşe dosta, arkadaşlara yapılan yayınlar, kullanıcı tercihlerine de bağlı olarak geniş kitlelere ulaşmaya başladı. Sosyal medyada dikkat çekebilme, izlenir olmak ve içeriklerde yaratıcılık önem kazandı. Değişim ve yenilik sosyal medyada başarının anahtar kavramı oldu. Bu teknolojik imkân, ticari hareketleri de yönlendirmeye başladı. Daha önceleri televizyon, radyo, gazete ile yapılan reklam faaliyetleri, sosyal medyaya taşınmakla kalmayıp ürün ve hizmet satışı için en önemli yönlendirme araçları oldu.

Bu parça için en uygun başlık aşağıdakilerden hangisidir?

- A) Sosyal Medyanın Geldiği Nokta
- B) Sosyal Medya Nasıl Ortaya Çıktı?
- C) Sosyal Medyanın Ekonomik Yönü
- D) Sosyal Medyanın Gücü

7. İnsan önce içindeki sıkıntıyı dağıtmazsa yer değiştirmek daha fazla bunalır onu. Nasıl ki yerine oturmuş yükler daha az engel olur geminin gidişine. Bir hastaya iyilikten çok, kötülük edersiniz yerini değiştirmekle. Hastalığını azdırırsınız kımıldatmakla, nasıl ki kazıklar daha derine gidip sağlamlaşır sarsıp sallamakla. Onun için kalabalıktan kaçmak yetmez, bir yerden başka bir yere gitmekle iş bitmez. İçimizdeki kalabalık hâllerimizden kurtulmamız, kendimizi kendimizden koparmamız gerek.

Bu parçada anlatılmak istenen aşağıdakilerden hangisidir?

- A) Bazı zamanlarda yer değişikliği insanın içini ferahlatır.
- B) İnsanlar arasında vakit geçirerek sorunlarımızı unutabiliriz.
- C) Problemlerden kaçmak yerine onlarla mücadele etmek gerekir.
- D) Hayatımızdaki aksaklıklara değil, olumlu şeylere odaklanmalıyız.

8. Masal tadında manzaralar sunan Sinop Kalesi'ndeki birkaç saatlik geziden sonra şehrin iç bölgelerine doğru uzanıyorum. Gittikçe güzelleşen yılankavi asfalt yol, hemen her virajda pastoral kır manzaraları seriyor önüme. Bir yanda Karadeniz'in iyot yüklü rüzgârlarının okşadığı böğürtlen çalılıarı, diğer yanda seyreker ağaçların güzelleştirdiği kıvrımlı tepeler... Anton Çehov tadında taşra manzaraları, fotoğraf makinemi şenlendiriyor. Şehir merkezinden yaklaşık birkaç kilometre sonra kayalık sahile ulaşıyorum.

Bu parçada düşünceyi geliştirme yollarından hangisine başvurulmuştur?

- A) Tanık gösterme
- B) Sayısal verilerden yararlanma
- C) Örnekleme
- D) Benzetme

9. Sümerler "altmışlık sayı sistemi"ni bulup kullandılar. Bu, matematik alanında önemli bir gelişmeydi. Sümerlerden kalan tabletlerde ilk çarpım işlemlerine de rastlanıldı. Sümerler sadece matematik alanında değil; tarım, ticaret ve devlet yönetimi konusunda da çok ileriydiler. Yaşadıkları coğrafyadaki toprakları tarıma uygun hâle getirdiler. Sabanı icat ettiler, kanallar inşa ettiler. Tohum ekip tarlaları sürerek topraktan ürün elde ettiler. Tekerleği buldular ve böylece malların taşınması kolaylaştı.

Bu parçadan Sümerlerle ilgili aşağıdakilerden hangisi çıkarılamaz?

- A) Birçok alanda gelişme göstermişler, yerleşik bir hayat sürmüşlerdir.
- B) Ulaşım imkânlarını arttırmalarıyla daha rahat ticaret yapmışlardır.
- C) Günlük hayatta matematiğin kullanımını kolaylaştırmışlardır.
- D) Yazıyı kullanmaları sayesinde pek çok bilgi günümüze kadar ulaşmıştır.

10. KADRİ (Elindeki şapkası, pardösüsü, çantası, birden girer.): Hanım, kiminle konuşuyorsun diye merak ettim; şapkayı bile asmayı akıl edemeden buraya yöneldim. (Şapkasını, pardösüsünü bir koltuğun üstüne atar; çantayı masanın üstüne koyar.)

HANDAN (Kadri'nin boynuna sarılır.): Hoş geldin Kadriciğim... Canım telefonda'yım... Celile'nin çocuğu kızamıkmış...

KADRİ (O da Handan'a sarılır.): Boş bulunmuşum. Bir kızamık lafı duydum dış kapının anahtarını çevirince... Demek çocuk kızamıkmış... E, dikkatli baksınlar geçer... Bizim Yıldırım da geçirdi. (Kanepeye oturur, ayaklarını uzatır.)

HANDAN (Pardösü ve şapkayı alır çıkar, hemen elinde bir çift terlikle döner.): Ne oldu; vapur on buçukta kalktı, Yıldırım'ı geçirebildin mi?

Bir tiyatrodan alınan bu parçada aşağıdakilerden hangisi yoktur?

- | | |
|------------|----------|
| A) Kostüm | B) Dekor |
| C) Aksiyon | D) Mimik |

11. I. Çocukluğumda evimizin birkaç kilometre uzağında çıplak bir tepenin eteğinde nasılsa serpilip gelişmiş bir ahlat ağacı vardı.

II. Şaşkınlık, korku, heyecan, şüphe ve sevincimi katmer katmer artırarak hiçbir şey söylemeden dolanıp duruyordum.

Bu cümlelerde hikâyenin yapı unsurlarından hangisi ortak kullanılmıştır?

- | | |
|----------|----------|
| A) Mekân | B) Olay |
| C) Kişi | D) Zaman |

12. Yıllardır ki bir kılıcım, kapalı kında, Kimsesizlik dört yanımda bir duvar gibi, Muzdaribim, bu duvarın dış tarafında Şefkatine inandığım biri var gibi.

Bu dörtlük ile ilgili aşağıdakilerden hangisi söylenemez?

- A) Benzetmeden yararlanılmıştır.
B) Sözcük hâlinde redif vardır.
C) Hece ölçüsüyle yazılmıştır.
D) Sarmal uyak kullanılmıştır.

13. Günler geçip gider, pazar gelir, öğleye kadar mutfakta börek pişiren babamın etrafında dört dönerdik. Öğle yemeği telaş içinde yenir, son lokma yutulur yutulmaz hep birden yerimizden fırlardık. Babam eline bir kazma alırdı. Kömür bulmak için mağaraya doğru yavaş yavaş yürürdük. Babam mühim bir iş yapıyormuş gibi etrafı inceler, düşünür taşınır, sonra: "Bir de şurayı kazalım." derdi.

Bu parça ile ilgili;

- I. Olay, kahramanın bakış açısından anlatılmıştır.
II. Kişi ve mekân tasviri yapılmıştır.
III. Öyküleyici anlatıma başvurulmuştur.
IV. İç konuşma tekniğinden yararlanılmıştır.

İfadelerinden hangileri söylenebilir?

- | | |
|--------------|---------------|
| A) I ve II. | B) I ve III. |
| C) II ve IV. | D) III ve IV. |

14. Sığla ağaçları, yapraklarını kışın döken, 20 metreye kadar uzayabilen ağaçlardır. Gövdeleri koyu kahverengi, tomurcukları açık yeşildir. Yaprakları çınar yapraklarına çok benzer ancak sığla ağacının yaprakları sonbaharda parlak sarı olur. Kokulu ve yeşil renkli çiçekleri vardır. İlk belirildiğinde yeşil ve yumuşak dikenlerle kaplı olan meyveleri küremsi kapsüle benzer. Siyah renkli tohumları, 3-4 mm uzunluğundadır ve bu kapsül içinde bulunur.

Bu parça aşağıdaki metin türlerinin hangisinden alınmış olabilir?

- A) Bilimsel
B) Tarihi
C) Göstermeye bağlı
D) Kişisel hayatı konu alan

15. I. Sabah olmuş, kalkmışlar. Ne görsünler! O canım kocaman konakların, evlerin yerinde yeller esiyor. Hiçbir şeyleri kalmamış.

II. Onlara masal, bizlere sağlık, uzun ömür. Gökten düştü üç elma; biri benim, biri bu masalı söyleyenin, biri de dinleyenin.

Bu parçalar sırasıyla aşağıdaki masal bölümlerinin hangilerinden alınmış olabilir?

- A) Düşüm - Dilek
B) Döşeme - Dilek
C) Döşeme - Serim
D) Düşüm - Serim

16. I. Öyküleyici ve betimleyici anlatım türlerinden yararlanır.
II. Verilen mesajlar millî değerler üzerine kuruludur.
III. Sonunda her zaman bir ahlak dersi vardır.
IV. Coşku ve heyecana bağlı metinlerdendir.

Numaralanmış cümlelerden hangileri fabl ile ilişkilendirilebilir?

- A) I ve II.
B) I ve III.
C) II ve IV.
D) III ve IV.

17. Bir yerde, nereydi bilmem, bir var bir yok Ama bir yerdedik ki şimdi oradan çok Çok uzaklara gittik!

Bu dizelerde aşağıdaki kelime türlerinden hangisi yoktur?

- A) Sıfat
B) Fiil
C) Bağlaç
D) Edat

18. I. Metin

Kar uyuşuk, zevksiz ve isteksiz yağıyordu. Hava, gökyüzü ile yeryüzünün arasını dolduran boşlukta katılmış, zaman katılığında erimişti. Gökle toprak arasında bir bocalamaydı bu. Akşam oluyordu. Şehir bütün bu donmuşluk arasında ışıklarını yakmış, bilmediği bir geceye hazırlanıyordu.

II. Metin

Arabayı tanıdıkları bir çayhanenin önüne bırakıp pazara gezmeye gitmişlerdi. Önce babasının tanıdığı orali insanlarla hoşbeş ettiler. Babası, selam verdikten sonra oğlunu onlarla tanıştırdı. Onlar da yerlerinden doğrulup ellerini göğüslerine koyarak babasına selam verdiler.

Aşağıdakilerden hangisi bu iki metin için de söylenebilir?

- A) Sanatsal bir metinden alınmıştır.
B) Kahraman bakış açısıyla yazılmıştır.
C) Okuyucuya bilgi vermek amacı güdülmüştür.
D) Betimleyici anlatım kullanılmıştır.

19. (I) Gözlerden uzak, terk edilmiş, unutulmuş kurak topraklarda, bir yudum suya hasret büyümüş bir kucak çalı, o çalılıkta yanan ateş gibiydim. (II) Bu kimsesiz topraklarda ne çalı tükeniyor ne ateş sönüyordu. (III) Güneşin battığı yöne gitmiş; dilencilerden, ağlayıp bağırان, şarkı söyleyen, kahkahalar atan insanlardan oluşan bir kalabalığın içine girmiştim. (IV) Biraz sonra, büyük bir uğultu duyulacak ve içinde bulunduğum bu şehir, bu kalabalık sokak, geride derin bir çukur bırakıp yok olacaktı.

Bu parçada numaralanmış cümlelerin hangisinde öznellik yoktur?

- A) I. B) II. C) III. D) IV.

20. Edebî eser, mutlaka bir toplumsal yapıyı veya kabuller zincirini yansıtabacaktır. Şair ve yazarların hayata bakış açıları ve sahip oldukları değerler eserin toplumsal zeminini oluşturur. Her roman, hikâye kahramanı veya şiire konu edilen kişi veya kişiler birer toplumsal değerler dizisini yansıtır. Bu yüzden onlar tüm iyi ve kötü yönleriyle edebiyat sanatçısının belleğindeki birikimlerin izlerini taşırlar.

Bu parçada edebiyatın aşağıdaki bilim dallarından hangisiyle olan ilişkisi anlatılmaktadır?

- A) Felsefe
C) Psikoloji
- B) Sosyoloji
D) Tarih

21. Peki (,) bunca baskı yapan (,) bunca

eleştirmeni hayran bırakan bu kitapta tutarlı sayılabilecek hiçbir şey yok mudur (?)

diyeceksiniz (.)

Bu cümlede numaralanmış noktalama işaretlerinden hangisi yanlış kullanılmıştır?

- A) I. B) II. C) III. D) IV.

22. Marmara bölgesinin en yüksek dağı olan

Uludağ'da yer alan Kayak Merkezleri'ndeki
pistlerin toplam uzunluğu 20 km'yi buluyor.

Bu cümledeki numaralanmış yerlerin hangilerinde yazım yanlışı yapılmıştır?

- A) I ve II. B) I ve III.
C) II ve IV. D) III ve IV.

23. "Göz" sözcüğü aşağıdaki cümlelerden hangisinde "şaşkınlıkla, hayretle bakmak" anlamına gelen bir deyim içerisinde kullanılmıştır?

- A) Ahmet Bey o sözleri işitince gözleri fal taşı gibi açıldı.
B) Büyükannesiyile konuşurken göz ucuyla ona bakıyorum.
C) Onu görünce gözleri çakmak çakmak oldu.
D) Annesi gözünün içine bakıyor, bir dediği iki olmuyor.

24. Aşağıdakilerin hangisinde birden fazla zamir kullanılmıştır?

- A) İnsanın başkalarına söyledikleri kendi duymak istedikleridir.
B) Hep bu şehirde yaşamak istemişimdir, kendimle kalsam bile.
C) Şunu öğrenmeli insan, hiçbir konu için üzülmeğe değmez.
D) Bazıları çoğu zaman yalnız kalmayı tercih eder.

25. • Apartmandaki dairelerden üçü bir hafta içinde kiraya verilmiş.
• Eskiden aynı dairede birlikte çalıştığı arkadaşısı da düğüne katılacak.
• Öğrenci-öğretmen ilişkisi, sevgi ve saygı dairesi içinde sürdürülmelidir.

Bu cümlelerde "daire" sözcüğü hangi anlamda kullanılmamıştır?

- A) Yan B) Gerçek
C) Mecaz D) Terim

**TÜRK DİLİ VE EDEBİYATI TESTİ BİTTİ.
MATEMATİK TESTİNE GEÇİNİZ.**

1. 42 kişilik bir turist kafilesinde İspanyolca bilenlerin sayısı 25, hem İspanyolca hem Almanca bilenlerin sayısı 8'dir.

Her iki dili de bilmeyenlerin sayısı 7 olduğuna göre bu katilede Almanca bilenlerin sayısı kaçtır?

- A) 16 B) 17 C) 18 D) 19

2. A, B, C kümeleri için

$\{a, b, 1\} \subset A$, $\{c, 5\} \subset B$ ve $\{a, c, 1, 2, 3, 4\} \subset C$ veriliyor.

$A = B$ ve $B = C$ olduğuna göre C kümesinin eleman sayısı en az kaçtır?

- A) 5 B) 7 C) 8 D) 10

3. x bir tam sayıdır.

$[-4, 7)$ ve $(x, 10]$ aralıklarının kesişim kümesindeki tam sayıların sayısı 9 olduğuna göre x kaçtır?

- A) -3 B) -1 C) 0 D) 2

4. $(2a - 3, 1) = (9, \frac{b-1}{a})$ olduğuna göre a + b kaçtır?

- A) 10 B) 11 C) 12 D) 13

$$5. K = \left\{ -3, 1 - \sqrt{5}, 0, \frac{1}{2}, \frac{\sqrt{3}}{4}, \sqrt{2}, \pi \right\}$$

kümesinden hangi elemanlar çıkarılırsa yeni küme rasyonel sayılar kümesinin bir alt kümesi olur?

- A) $-3, 0, \sqrt{2}$
 B) $1 - \sqrt{5}, 0, \pi$
 C) $1 - \sqrt{5}, \frac{\sqrt{3}}{4}, \sqrt{2}, \pi$
 D) $-3, 1 - \sqrt{5}, 0, \sqrt{2}$

6. Ayla cebindeki parası ile aynı fiyattaki kitaplardan 4 tane satın almak istediğinde 10 lirası eksik kalıyor. Bu kitaplardan 3 tane satın almak istediğinde 15 lirası artıyor.

Buna göre Ayla'nın cebinde kaç lirası vardır?

- A) 75 B) 90 C) 100 D) 105

7. $\frac{(-2)^2 + \left(-\frac{1}{3}\right)^0 - (-1)^3}{6 \cdot (-3)^{-2}}$ işleminin sonucu kaçtır?

- A) 9 B) $\frac{15}{2}$ C) $-\frac{5}{36}$ D) -6

8. $\frac{\sqrt{80} \cdot \sqrt[3]{27}}{\sqrt[3]{8} \cdot \sqrt{20}}$ işleminin sonucu kaçtır?

- A) 2 B) $\sqrt{5}$ C) $\frac{3\sqrt{2}}{2}$ D) 3

9. $|2x + 6| - 5x = 36$ denkleminin çözüm kümesi aşağıdakilerden hangisidir?

- A) {10} B) {6} C) {-6} D) {-10}

10. Aşağıdaki tabloda bir marketteki bir ürüne ait dört farklı marka, bu markalara ait miktarlar ve fiyatları verilmiştir.

Tablo: Markaların Miktarları ve Fiyatları

Marka	Miktar (gram)	Fiyat (lira)
K	250	13
L	150	9
M	300	15
N	200	11

Tabloya göre hangi markanın kilogram fiyatı diğerlerinin kilogram fiyatından azdır?

- A) K B) L C) M D) N

11. Özlem'in bir günde çözdüğü soru sayısı 24'ten fazla, 70'ten azdır. 1800 soru çözmesi gereken Özlem ilk 10 gün en az sayıda soru çözmüştür.

Buna göre Özlem kalan soruları en az kaç günde çözer?

- A) 22 B) 23 C) 44 D) 45

12. İki farklı tiyatro gösterisinden birinde satılan biletlerin $\frac{3}{7}$ 'ü, diğerinde satılan biletlerin $\frac{2}{3}$ 'ü indirimlidir. Bu iki tiyatro gösterisinde satılan toplam 1020 biletin 480'i indirimlidir.

Buna göre satılan bilet sayısı fazla olan tiyatro gösterisinde kaç tane indirimli bilet satılmıştır?

- A) 360 B) 300 C) 240 D) 180

13. Bir telefon firmasının tarifesinde, kendi operatörünü kullananlarla konuşmanın dakikası 10 kuruş, diğer operatörü kullananlarla konuşmanın dakikası 50 kuruştur. Bu tarifeyi kullanan Arda, toplam 300 dakika konuşma karşılığında 50 lira ödemiştir.

Buna göre Arda, diğer operatörü kullananlarla kaç dakika konuşmuştur?

- A) 30 B) 40 C) 50 D) 60

14. Bilinmeyeni x olan $2x + 3(x - a) - 1 = bx + 8$ denkleminin çözüm kümesi sonsuz elemanlı olduğuna göre $a + b$ kaçtır?

- A) 2 B) 3 C) 8 D) 9

15. Engin, Dilek ve Bahar'ın yaşları toplamı 99'dur. Bahar'ın yaşı Dilek'in yaşından büyük, Engin'in yaşı da Bahar ve Dilek'in yaşları toplamından 7 yaş büyüktür.

Engin, Dilek ve Bahar'ın yaşları tam sayı olduğuna göre Dilek en fazla kaç yaşındadır?

- A) 20 B) 22 C) 23 D) 29

- 16.

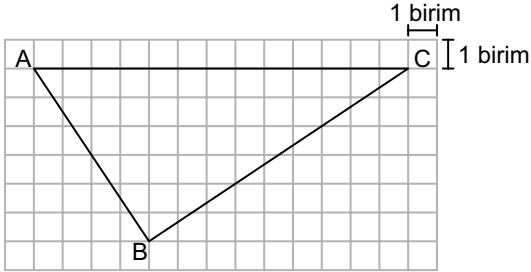

Kareli zeminde verilen ABC üçgeninin B köşesinden çizilen yükseklik ve kenarortayın [AC]'ni kestiği noktaların birbirine uzaklığı kaç birimdir?

- A) 1 B) $\frac{3}{2}$ C) 2 D) $\frac{5}{2}$

- 17.

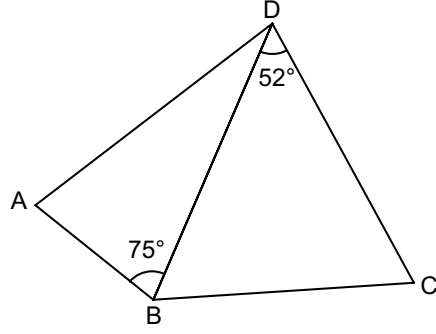

Şekildeki ABD ve DBC üçgenlerinin her bir iç açısının ölçüsü derece cinsinden bir tam sayıdır.

ABD ve DBC çeşitkenar üçgenler ve şekilde en uzun kenar [BD] olduğuna göre $m(\hat{A}) + m(\hat{C})$ en az kaç derecedir?

- A) 141 B) 140 C) 138 D) 129

- 18.

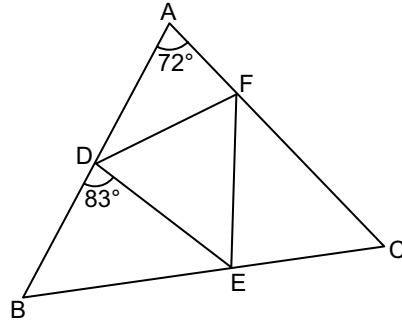

Şekildeki ABC üçgeninde D, E, F noktaları sırasıyla [AB], [BC], [CA] üzerindedir.

$\widehat{DBE} \cong \widehat{ECF}$ ve $m(\widehat{EDB}) = 83^\circ$,
 $m(\widehat{CAB}) = 72^\circ$ dir.

Buna göre $m(\widehat{FDE})$ kaç derecedir?

- A) 60 B) 61 C) 62 D) 63

19.

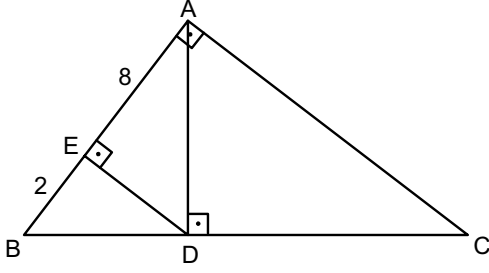

Şekildeki ABC üçgeninde
 $m(\widehat{BAC}) = m(\widehat{DEA}) = m(\widehat{ADC}) = 90^\circ$ ve
 $|AE| = 8$ cm, $|EB| = 2$ cm'dir.

Buna göre $|DC|$ kaç santimetredir?

- A) $8\sqrt{5}$ B) 15 C) 12 D) $2\sqrt{30}$

21.

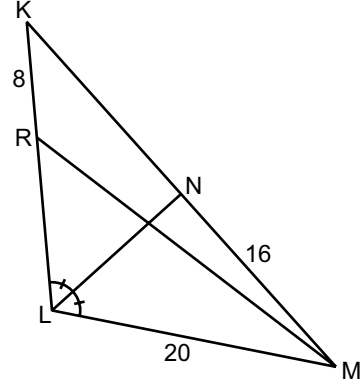

Şekildeki KLM üçgeninde
 $m(\widehat{KLN}) = m(\widehat{NLM})$ ve
 $|KR| = 8$ cm, $|LM| = 20$ cm,
 $|MN| = 16$ cm'dir.

KLM üçgeninin çevresinin uzunluğu 72 cm olduğuna göre $|RL|$ kaç santimetredir?

- A) 18 B) 16 C) 14 D) 12

20. Bir kenarının uzunluğu 18 cm olan eşkenar üçgen ve bu üçgen ile benzerlik oranı 3 olan bir üçgen çiziliyor.

Buna göre bu çizilen üçgenin bir kenarının uzunluğu santimetre cinsinden aşağıdaki-lerden hangisi olabilir?

- A) 2 B) 6 C) 27 D) 36

22.

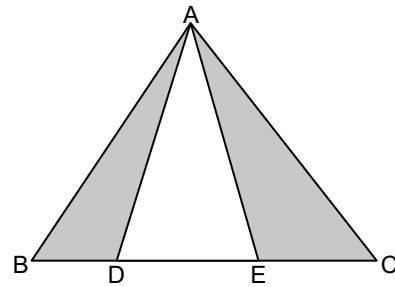

Şekildeki ABC üçgeninde D ve E noktaları $[BC]$ üzerinde ve $3|BC| = 5|DE|$ 'tir.

$A(\widehat{ABC}) = 45$ cm² olduğuna göre boyalı bölgelerin alanları toplamı kaç santimetre-karedir?

- A) 27 B) 21 C) 18 D) 15

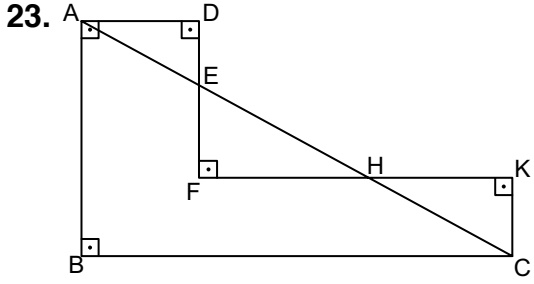

Şekilde $m(\widehat{CBA}) = m(\widehat{BAD}) = 90^\circ$,
 $m(\widehat{ADF}) = m(\widehat{DFK}) = m(\widehat{FKC}) = 90^\circ$ ve
 $|AD| = 5$ cm, $|FK| = 11$ cm, $|AC| = 20$ cm'dir.

Buna göre $\tan(\widehat{ACK})$ değeri kaçtır?

- A) $\frac{3}{2}$ B) $\frac{4}{3}$ C) $\frac{3}{4}$ D) $\frac{2}{3}$

24. Bir galeride 2018 yılında satılan otomobillere ait beş farklı marka ve bu markalardan bazılarının satış sayıları tabloda verilmiştir.

Tablo: 2018 Yılında Markalara Göre Otomobil Satış Sayısı

Marka	Satış Sayısı
K	75
L	
M	63
N	
R	66

Bu galeride en az satılan marka M ve bu beş markaya göre satış sayılarının ortancası (medyanı) 70 olduğuna göre L markasının satış sayısı aşağıdakilerden hangisi olamaz?

- A) 69 B) 70 C) 75 D) 81

25.

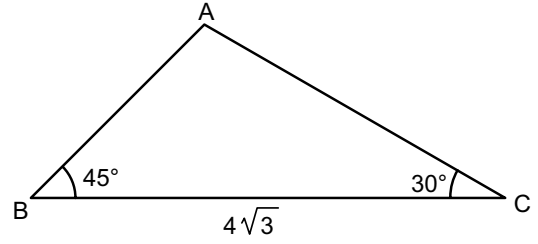

Şekildeki ABC üçgeninde

$m(\widehat{ABC}) = 45^\circ$, $m(\widehat{BCA}) = 30^\circ$ ve

$|BC| = 4\sqrt{3}$ cm'dir.

Buna göre $A(\widehat{ABC})$ kaç santimetrekaredir?

- A) $12(\sqrt{3} + 1)$ B) $12(\sqrt{3} - 1)$
C) $6(\sqrt{3} + 1)$ D) $6(\sqrt{3} - 1)$

1. Kenar uzunlukları a ve $3a$ olan şekildeki katı K, L küplerinin kütleleri sırasıyla m ve $3m$ ' dir.

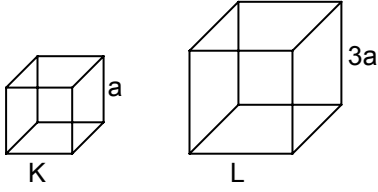

Buna göre bu küplerin yapıldığı maddelerin özkütleleri arasındaki oran $\left(\frac{d_K}{d_L}\right)$ kaçtır?

- A) 3 B) 6 C) 9 D) 27

2. Aşağıdaki hareket çeşitlerinden hangisi dönme hareketine örnek verilebilir?

- A) Evden okula yürüyerek giden çocuklar
B) Gitar teline vurulduğunda telin denge konumu etrafındaki hareketi
C) Saattteki akrep ve yelkovanın hareketi
D) İzmir'den Ankara'ya uçmakta olan uçak

3. Atomun çekirdeğinin yapısal özelliklerini, kararsız çekirdeklerin yaptığı ışımaları ve çekirdeği oluşturan parçacıkların bağlanma enerjilerini inceleyen fizik alt dalı aşağıdaki-lerden hangisidir?

- A) Nükleer fizik B) Katıhal fiziği
C) Elektromanyetizma D) Mekanik

4. Gücü 750 W olan bir elektrik süpürgesi 10 dk çalıştırıldığında kaç J ' lük iş yapar?

- A) $25 \cdot 10^4$ B) $45 \cdot 10^4$
C) $54 \cdot 10^4$ D) $75 \cdot 10^4$

5. Saf bir maddede meydana gelen hâl değişimlerinin bir kısmı şekildeki gibi oklarla (I, II, III ve IV) gösterilmiştir.

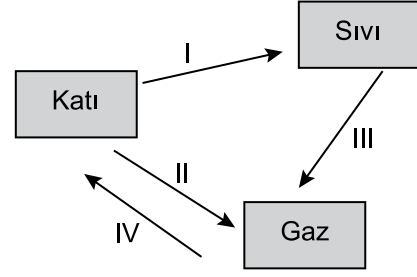

Buna göre kırılgılaşma olayı kaç numaralı ok ile gösterilmiştir?

- A) I B) II C) III D) IV

6. Suyun yüzeyinde oluşan yüzey gerilimi;

- I. Su üzerine etki eden açık hava basıncını arttırmak,
II. Suyun sıcaklığını azaltmak,
III. Suyu deterjan eklemek

eylemlerinden hangileri yapıldığında değişir?

- A) Yalnız I. B) Yalnız II.
C) Yalnız III. D) I, II ve III.

7. Sıvılı bir termometrenin hassas (duyarlı) ölçüm yapabilmesi için;

- I. Sıvılı termometrenin haznesinin yapıldığı maddenin sıcaklık değişimlerinde genleşme özelliği sıvıya göre çok olmalıdır.
II. Sıcaklık değişimleri karşısında genleşme özelliği yüksek olan sıvı kullanılmalıdır.
III. Kılcal boru dar olup boru üzerindeki bölme sayısı fazla olmalıdır.

özelliklerinden hangileri gereklidir?

- A) Yalnız I. B) I ve II.
C) II ve III. D) I, II ve III.

8. Evlerdeki organik çöpler (meyve-sebze atıkları), kullanılmış yağlar, mısır, buğday gibi bitkiler ile gübre ve sanayi atıkları hangi yenilenebilir enerji kaynağına örnektir?

- A) Hidrojen
B) Biyokütle
C) Petrol
D) Dalga

9. Bir bisikletliye ait konum-zaman grafiği şekildedir.

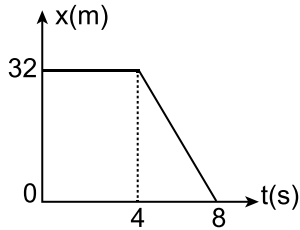

Buna göre bisikletlinin 0-8 s'lik zaman aralığı için hız-zaman grafiği aşağıdakilerden hangisidir?

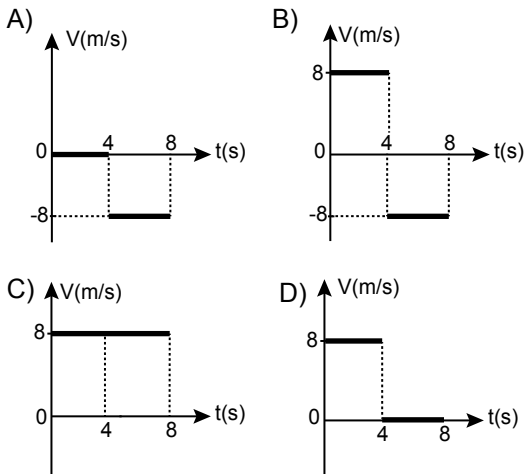

10. Banyoyu temizleyen babasının çamaşır suyu kullandığını gören Ali "Baba eldiven takmalısın." der.

Buna göre Ali çamaşır suyunun cilde zarar verdiğini gösteren hangi güvenlik uyarı işaretini etikette gördüğü için babasını uyarmıştır?

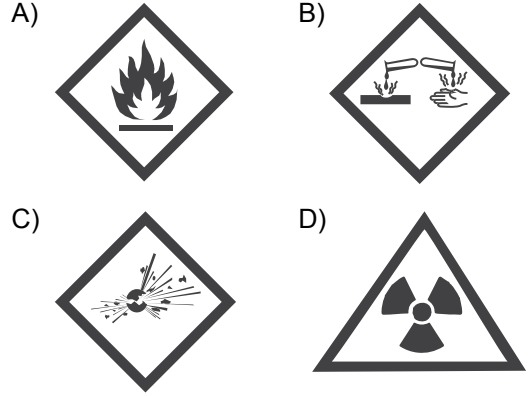

11. Aşağıda sembolleri verilen elementlerin adları kutulara ok yönünde yazıldığında ★ ile gösterilen sırada oluşan sözcük hangisidir?

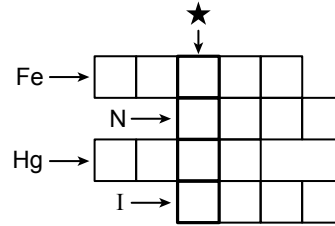

- A) MAYA
B) MAVİ
C) DERİ
D) EMİR

12. Kimyasal türler ile ilgili bir şema aşağıda verilmiştir.

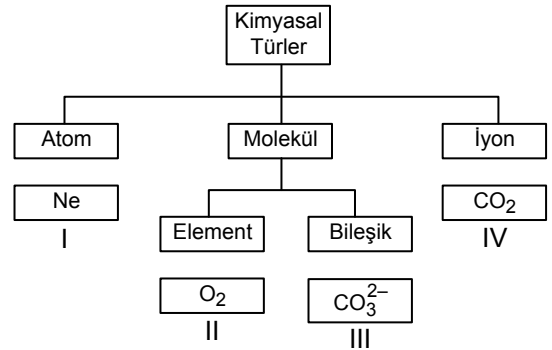

Kimyasal türlerin altında verilen kutularda yazan örneklerden hangilerinin yeri değiştirilirse şema doğru olur?

- A) I ve II.
B) I ve IV.
C) II ve III.
D) III ve IV.

13. Aynı sıcaklıkta özdeş tüplerin birinde He diğеrinde N₂ gazı bulunmaktadır. Basınçları eşit olan bu iki gazla ilgili aşağıda gösterildiği şekilde bir çalışma yapılmıştır.



Sistem son duruma ulaştığında gazlarla ilgili aşağıdaki ifadelerden hangisi doğrudur?

- A) Balonların eşit hacimlerinde eşit sayıda tanecek bulunur.
 B) Balonların eşit hacme ulaşma süreleri aynıdır.
 C) Balondaki N₂ gazının basıncı daha fazladır.
 D) Tüplerdeki gazların tamamı balona geçmiştir.
14. Gliserin ve suyun molekül yapısı aşağıda verilmiştir.

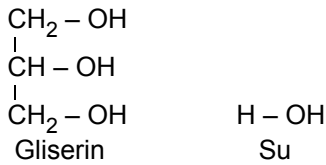

Aynı koşullarda gliserinin viskozitesi suya göre fazladır.

Buna göre aşağıdaki gliserine ait özelliklerden hangisi gliserin ile su arasındaki viskozite farklılığını en iyi açıklayan temel nedendir?

- A) Daha polar bir molekül olması
 B) Yapısında karbon atomu bulundurması
 C) Moleküller arası çekim kuvvetinin fazla olması
 D) Kaynama noktasının yüksek olması

15. Atomun temel tanecikleri ile ilgili kavram haritası aşağıda verilmiştir.

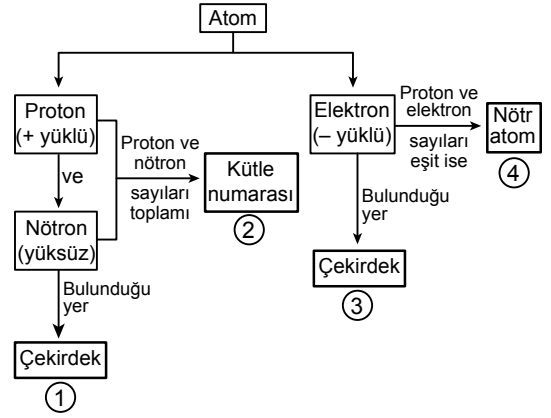

Bu kavram haritasındaki numaralanmış kutuların hangisinde yanlış bir terime yer verilmiştir?

- A) 1 B) 2 C) 3 D) 4

16. Bir kimya öğretmeni atom yarıçaplarını sembolize eden üç farklı boyutta karton hazırlamış ve şekildeki sırayla tahtaya yapıştırmıştır. Periyodik sistemin genel şemasını tahtaya çizerek bazı elementlerin yerlerini üzerinde sembolleri ile göstermiştir.

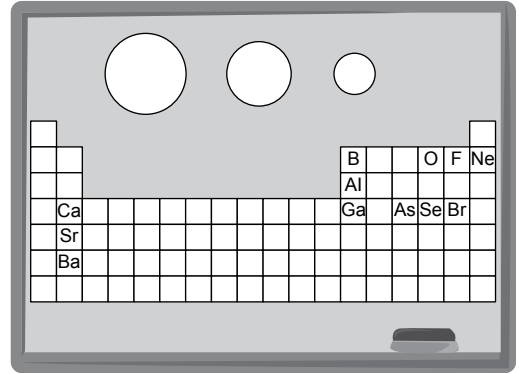

Öğrenciler belirlenmiş sıralı, üçerli element gruplarını büyüklük sırası tahtada verilen kartonlara aşağıdakilerden hangisi gibi yazarsa atom yarıçaplarını doğru kıyaslamış olur?

- A) Ca Sr Ba
 B) Ga Al B
 C) Ne F O
 D) Br As Se

17. Bir öğrenci soygazların kaynama noktalarını kıyaslayabilmek için gereken bilgileri araştırıp aşağıdaki gibi kartlara yazmıştır.



Periyodik sistemde soygazlar artan atom numarasına göre He, Ne, Ar, Kr, Xe ve Rn şeklinde alt alta sıralanır.

Soygazlar apolardır ve tanecikleri arasında London kuvvetleri etkilidir.

Elektron sayısı arttıkça taneciklerin kutuplanabilirliği ve London kuvveti artar.

Bu bilgilere göre soygazların kaynama noktası (°C)-elektron sayısı grafiklerinden hangisi doğrudur?

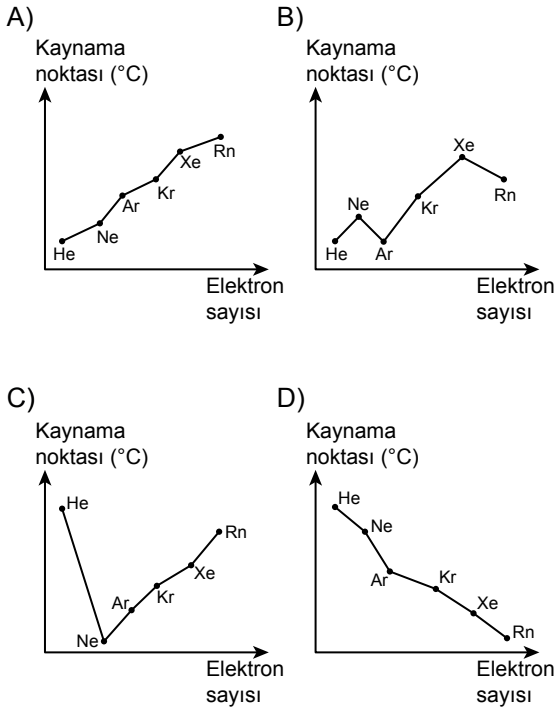

18. Aşağıda bazı hücresel yapıların özellikleri verilmiştir.

- İki alt birimden oluşan ve tüm hücre çeşitlerinde bulunan yapılardır.
- Bazı zehirli maddelerin etkisizleştirilmesinde görev alır.
- Hücrenin ihtiyacı olan enerjinin büyük bir kısmını üretir.

Buna göre özelliği verilmeyen hücresel yapı aşağıdakilerden hangisidir?

- A) Ribozom
B) Mitokondri
C) Granülsüz endoplazmik retikulum
D) Lizozom

19. İnsan vücudunda işlev gören vitaminlerle ilgili aşağıdaki ifadelerden hangisi yanlıştır?

- A) Sindirilmeden kana geçebilirler.
B) B ve C vitaminleri vücutta depolanmadığından ihtiyaç fazlası, idrarla vücut dışına atılır.
C) Enzimlerin koenzimi veya koenzim öncülü olarak işlev görürler.
D) Hücresel solunumda enerji kaynağı olarak kullanılırlar.

20. Aşağıdakilerden hangisi canlıların ortak özelliklerinden biri değildir?

- A) Hücresel yapıya sahip olma
B) Oksijenli solunum yapma
C) Yaşam ortamlarına uyum sağlama
D) Enerji kullanma

21. RNA'nın yapısı, çeşitleri ve özellikleri ile ilgili aşağıdaki ifadelerden hangisi yanlıştır?

- A) Bütün RNA çeşitleri DNA tarafından şifrelenir.
- B) rRNA ribozomun yapısına katılır.
- C) mRNA sitoplazmadaki aminoasitleri kendisine bağlayarak ribozomlara taşır.
- D) RNA, bazı virüslerde kalıtım materyali olabilir.

22. Aşağıda verilen hücre yapılarından hangisi prokaryot ve ökaryot hücrelerde ortak olarak bulunur?

- A) Madde taşınmasında görevli endoplazmik retikulum
- B) Sitoplazmada dağınık hâlde bulunan halkasal DNA
- C) Oksijenli solunum ile ATP üretimi gerçekleştiren mitokondri
- D) Seçici geçirgen özelliğe sahip hücre zarı

23. Aşağıdakilerden hangisi mantarlar ve bitkiler âleminde yer alan canlılar için ortaktır?

- A) Fotosentez yapma
- B) Hücre duvarına sahip olma
- C) Çürükçül beslenme
- D) Glikozun fazlasını nişasta olarak depolama

24. Canlı türlerinin bilimsel olarak adlandırılmasında birinci sözcük cins adı, ikinci sözcük ise tanımlayıcı adıdır. Aynı cins altında yer alan canlılar, cinsten daha geniş kapsamlı sistematik kategorilerde yer alan canlılara göre birbirleri ile daha yakın akrabadır.

Buna göre;

- I. *Canis lupus*,
- II. *Capra domesticus*,
- III. *Felis domesticus*,
- IV. *Canis vulpes*

türlerinden hangileri daha yakın akrabadır?

- A) I ve II.
- B) I ve IV.
- C) II ve III.
- D) III ve IV.

25. Aşağıda bir reaksiyonun enerji-zaman grafiği verilmiştir.

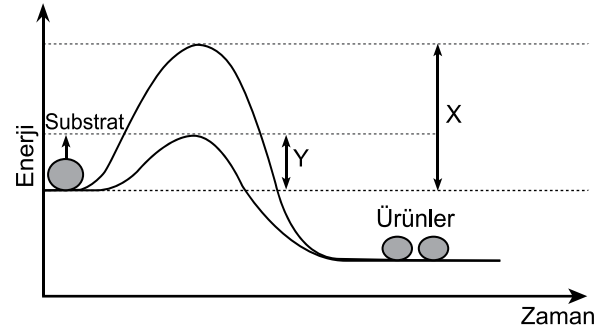

Verilen grafiğe göre;

- I. X enzimsiz, Y enzimli reaksiyonun aktivasyon enerjisini göstermektedir.
- II. Reaksiyonda substratın toplam enerjisi, ürünlerin enerjisinden daha azdır.
- III. Enzimsiz reaksiyon, enzimli reaksiyona göre daha az enerjiye gereksinim duyar.

yorumlarından hangileri doğrudur?

- A) Yalnız I.
- B) I ve III.
- C) II ve III.
- D) I, II ve III.

FEN BİLİMLERİ TESTİ BİTTİ.
SOSYAL BİLİMLER TESTİNE GEÇİNİZ.

1. Hz. Ömer'in halifelik döneminde yaşanan aşağıdaki gelişmelerden hangisi İslam Devleti'nin teşkilatlanmasına yönelik değildir?

- A) Beytül mâl adlı hazinenin oluşturulması
- B) Kur'an'ın kitap hâline getirilmesi
- C) Düzenli ordu ve ordugâh şehirlerinin kurulması
- D) Ülke topraklarının yönetim birimlerine ayrılması

2. Hz. Muhammed, Medine'de toplum içindeki çatışmalara son vermek, Medine'ye hicret etmek zorunda kalan Müslümanları yerli halkla kaynaştırarak bütün üstünlük iddialarını ortadan kaldırmak istemiştir. Bunun için muhacir ve ensar arasında kardeşlik ilan etmiştir.

Buna göre Hz. Muhammed aşağıdakilerden hangisini amaçlamıştır?

- A) Kureyş müşriklerinin ittifakını parçalamayı
- B) Kabilecilik anlayışını yaygınlaştırmayı
- C) Birlik ve beraberliği sağlamayı
- D) İslam Devleti'ni kurmayı

3. Mete Han, Çin imparatoriçesine yazdığı mektubunda kendi hayatıyla ilgili olarak şöyle demiştir: "Irmaklar ve göller arasında doğdum, geniş yaylalarda sığırlar ve otlar arasında büyüdüm, kendimi sık sık sınır boylarında buldum."

Bu ifadelerden o dönemdeki Türk toplumunun yaşamı ile ilgili olarak aşağıdakilerden hangisine ulaşılabilir?

- A) Yerleşik hayata geçtiklerine
- B) Mimarinin geliştiğine
- C) Şehirler kurduklarına
- D) Geçim kaynağının hayvancılık olduğuna

4. Orta Asya'da kurulan ilk Türk devletlerinde hükümlerlik hakkının ve yetkisinin kağana, Gök Tanrı tarafından verildiğine inanılırdı. Bu yetki kut olarak ifade edilmiştir. Bu sebeple hükümdar ailesinin toplumda büyük saygınlığı vardı. Kut, kan yoluyla geçtiği için hanedanın bütün erkek üyeleri kağan olma hakkına ve yetkisine sahip oluyordu.

Bu bilgiye göre Orta Asya'da kurulan ilk Türk devletlerinin devlet yönetimi ile ilgili olarak aşağıdakilerden hangisi söylenebilir?

- A) Kağanın yönetme gücünün kaynağı İlahî'dir.
- B) Kağanın sözü törenin üzerindedir.
- C) Kağan halk oyuyla seçilmiştir.
- D) Kağan, Tanrı-kral sayılmıştır.

5. Tagar kültüründe tunçtan bıçak, ok uçları, küçük hayvan heykelleri ve çeşitli hayvan tasvirleri yapılmıştır.

Buna göre Tagar kültürü insanı için aşağıdakilerden hangisi söylenebilir?

- A) Göçebe yaşamışlardır.
- B) Çok tanrılı dine inanmışlardır.
- C) Ticaretle gelişmişlerdir.
- D) Madeni işlemişlerdir.

6. Kast sisteminde farklı toplumsal gruplar birbirine kapalıdır. Bu sistemde herkes, bir daha terk edemeyeceği bir kast içinde doğar, bu kasttan eş seçer ve bu kast içinde ölür.

Buna göre Hindistan'da kast sisteminin aşağıdakilerden hangisinin gelişimini engellediği söylenebilir?

- A) Dinsel inanışın
- B) Toplumsal birliğin
- C) Mesleki çeşitliliğin
- D) Ekonomik faaliyetlerin

7. Moğol İmparatorluğu'nun merkezi konumundaki İç Asya'da iklim şartları tarım için elverişli değildi. Bu nedenle tarımla neredeyse hiç uğraşılmamış, halkın ana geçim kaynağı hayvancılık olmuştur.

Bu bilgiye göre Moğolların ekonomik uğraşlarında aşağıdakilerden hangisi etkili olmuştur?

- A) Coğrafi şartlar
- B) Dinî inançlar
- C) Yönetim anlayışları
- D) Askerî yapıları

8. "Deniz Kavimleri Hareketi" olarak adlandırılan Ege Göçleri ilk olarak Yunanistan'dan başlamıştır. Bu göç dalgası önünde duramayan Akalar yurtlarını terk etmek zorunda kalmışlardır. Mısır'a kadar uzanan Ege Göçleri sonucunda Mısır Devleti, verdiği güçlü mücadele ile kendisini korurken Anadolu'daki Hitit Devleti ise yıkılmıştır.

Bu bilgiye göre Ege Göçleri ile ilgili aşağıdaki yargılardan hangisine ulaşılabilir?

- A) İklim değişikliği sonucunda yaşanmıştır.
- B) Yunanlıların yeni uygarlık kurmalarını sağlamıştır.
- C) Farklı toplumları etkilemiştir.
- D) İmparatorluk denilen devlet yapısını ortaya çıkarmıştır.

9. Aşağıdakilerden hangisi yazının icadından önceki insanların üreticiliğe geçtiklerinin göstergesidir?

- A) Çeşitli hayvanları evcilleştirmeleri
- B) Kendiliğinden yetişen tahılları kullanmaları
- C) Avcılık ve toplayıcılıkla beslenmeleri
- D) Mağara ve kaya sığınaklarında yaşamaları

10. Tarihçi; siyasi, askerî, kültürel, sosyal veya biyografik çalışmalar yaparken coğrafya, sosyoloji, felsefe, ekonomi, kronoloji, etnografya, hukuk, heraldik, arkeoloji, sanat tarihi, dil bilimi gibi farklı bilim dallarından yararlanır.

Buna göre tarih bilimi için aşağıdakilerden hangisi söylenebilir?

- A) Doğa olaylarının nedenlerini araştırır.
- B) Araştırmalarında gözlem ve deneyden faydalanır.
- C) Değişik bilim dalları ile ilişkisi vardır.
- D) Geçmiş olayları günümüz şartlarına göre değerlendirir.

11. Aşağıdaki özelliklerden hangisine sahip olan alanlar yerleşmek için daha az tercih edilir?

- A) Yer altı kaynakları olan
- B) Su kaynaklarına yakın olan
- C) Turizm potansiyeli yüksek olan
- D) Yerçekilleri oldukça eğimli olan

12.

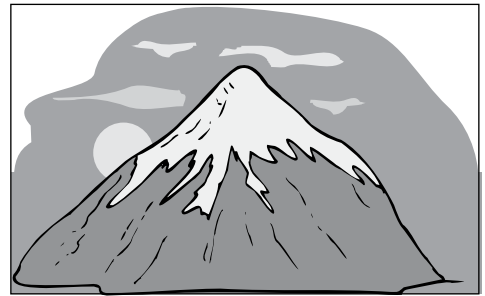

Verilen görselde dağın zirvesinin karla kaplı olması sıcaklık dağılışında etkili olan faktörlerden hangisiyle daha çok ilgilidir?

- A) Eğim
- B) Yükselti
- C) Rüzgâr
- D) Güneşlenme süresi

13. 1 m^3 hava içinde bulunan su buharının gram cinsinden değerine mutlak nem denir. Sıcaklık artışı ve nem kaynağına yakınlık mutlak nemi artırır.

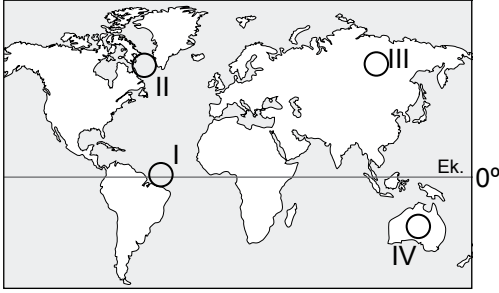

Bu bilgiye göre haritada numaralanmış alanların hangisinde mutlak nem miktarı daha yüksektir?

- A) I B) II C) III D) IV

14. Aşağıda verilen yerlerin hangisinde yıllık sıcaklık ortalama değerlerinin daha yüksek olması beklenir?

- A) Avrupa kıtasının batı kıyılarında
B) Asya kıtasında Sibiry'a'nın iç kesimlerinde
C) Güney Amerika'nın güney uç kısımlarında
D) Yengeç dönencesi çevresinde yer alan karalarda

15. Akdeniz çevresinde kuzeyden esen rüzgârlar estiği yerde sıcaklığı düşürürken, güneyden esen rüzgârlar yükseltir.

Buna göre aşağıda verilen rüzgârlardan hangisi estiği bölgenin sıcaklığını düşürür?

- A) Hamsin B) Bora
C) Sirokko D) Samyeli

- 16.

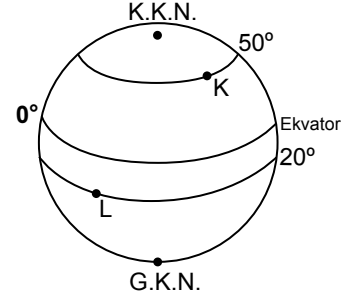

Verilen görselde K ve L noktaları karşılaştırıldığında aşağıdakilerden hangisi söylenemez?

- A) K noktasının kalıcı kar alt sınırı deniz seviyesine daha yakındır.
B) L noktasında çizgisel hız daha fazladır.
C) 21 Aralık'ta K noktası güneş ışınlarını daha dik alır.
D) L noktasında yıllık sıcaklık ortalaması daha yüksektir.

17 ve 18. soruları aşağıda verilen haritaya göre cevaplayınız.

Aşağıdaki haritada ülkemizde etkili olan üç ana iklim tipinin dağılışı alanları gösterilmiştir.



17. Verilen görselde hangi harita elemanı yoktur?

- A) Harita başlığı
B) Yön oku
C) Ölçek
D) Koordinat sistemi

18. Haritaya bakılarak aşağıdaki sorulardan hangisi cevaplanabilir?

- A) Yayılış alanı en geniş olan iklimin adı nedir?
- B) Akdeniz ikliminin görüldüğü yerlerde yükselti ne kadardır?
- C) Yıllık yağış miktarı en fazla olan illerimiz hangileridir?
- D) Karadeniz iklim tipinin görüldüğü alanda ortalama sıcaklık değeri ne kadardır?

19. Türkiye’de yaz mevsiminin yaşandığı günlerde Arjantin’de kış mevsiminin yaşanmasının temel sebebi aşağıdakilerden hangisidir?

- A) Her iki ülkenin farklı yarım kürelerde yer alması
- B) Arjantin’in yüz ölçümünün daha büyük olması
- C) Türkiye’nin kuzey ve güney kesiminde sıradağların uzanıyor olması
- D) Arjantin’in Antarktika kıtasına yakın konumda olması

20.

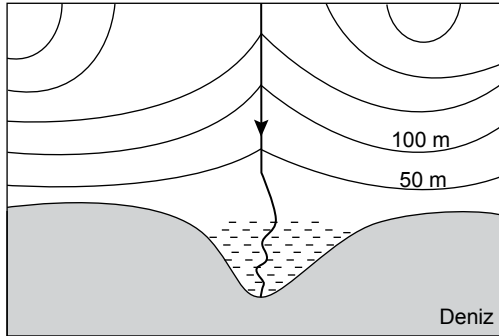

Verilen haritada kullanılan yeryüzünü gösterme yönteminin adı aşağıdakilerden hangisidir?

- A) İzoterm
- B) İzohips
- C) Renklendirme
- D) Kabartma

DİN KÜLTÜRÜ VE AHLAK BİLGİSİ DERSİNİ OKUYANLAR AŞAĞIDAKİ SORULARI CEVAPLAYACAKLARDIR.

21. İnsan, fitratı gereği her zaman yüce ve kudretli bir varlığa güvenme, ona sığınma ve ondan yardım dileme ihtiyacı hisseder. Bu sığınma ve güvenme duygusu ise din ile karşılanır.

Bu durum aşağıdakilerden hangisi ile ilişkilidir?

- A) Din, ilahi kurallar bütünüdür.
- B) Din, insanları iyiye yönelten bir olgudur.
- C) Din, insanın yaratılışında var olan bir gerçekliktir.
- D) Din inancı, ailenin ve çevrenin etkisi ile şekillenir.

22. Aşağıdaki ayetlerin hangisinde ibadetlerin yapılış amacına değinilmiştir?

- A) “Kim Resul’e itaat ederse, Allah’a itaat etmiş olur...”
(Nisâ suresi, 80. ayet)
- B) “... Şüphesiz benim namazım, ibadetlerim, hayatım ve ölümüm âlemlerin Rabbi Allah içindir.”
(En’âm suresi, 162. ayet)
- C) “... İyilik ve takva konusunda yardımlaşın; kötülük ve düşmanlık yolunda yardımlaşmayın...”
(Mâide suresi, 2. ayet)
- D) “... Ey Rabbimiz! Unutur ya da yanılırsak bizi sorumlu tutma!..”
(Bakara suresi, 286. ayet)

23. "Şüphesiz, Allah'ı ve peygamberlerini inkâr edenler, Allah'a inanıp peygamberlerine inanmayarak ayırım yapmak isteyenler, 'Peygamberlerin kimine inanırız, kimini inkâr ederiz.' diyenler ve böylece imanla küfrün arasında bir yol tutmak isteyenler var ya; işte onlar gerçekten kâfirlerdir. Biz de kâfirlere alçaltıcı bir azap hazırlamışızdır."
(Nisâ suresi, 150-151. ayetler)

Bu ayetlerde aşağıdakilerden hangisi vurgulanmaktadır?

- A) İman esasları bir bütündür, tümüne inanmak gerekir.
B) Mümin, inanç ve davranışlarında samimi olmalıdır.
C) İman ve inkâr insanın iradesine bırakılmıştır.
D) Peygamberlerin mesajının temelini tevhit inancı oluşturur.

24. **İslam inanç esaslarının özellikleri ile ilgili aşağıdakilerden hangisi yanlıştır?**

- A) Fıtrata uygun, anlaşılır ve açıktır.
B) Zamana, mekâna, fert ve toplumlara göre değişiklik gösterir.
C) İnsan ürünü ve dogmatik değil, vahiy kaynaklıdır.
D) Benimsenmesinde insanın hür irade ve tercihi esastır.

25. Vücuttaki bütün eklemler için her gün sadaka vermek gerekir. Bineğine binmek isteyen kişiye yardım etmek veya onun eşyasını bineğine yüklemek sadakadır. Güzel söz sadakadır. Namaza giderken atılan her adım sadakadır. Yol göstermek sadakadır.

Bu hadisten aşağıdaki yargılardan hangisine ulaşılabılır?

- A) İbadet riyadan uzak ve samimiyet ile yapılmalıdır.
B) İnsanın yaratılış amacı Allah'a kulluk ve ibadettir.
C) İbadet, imanın güçlenmesini ve ahlakın güzelleşmesini sağlar.
D) İslam'a göre her güzel davranış ibadet kapsamındadır.

DİN KÜLTÜRÜ VE AHLAK BİLGİSİ DERSİNİ OKUMAYANLAR AŞAĞIDAKİ SORULARI CEVAPLAYACAKLARDIR.

21. **Aşağıdaki illerden hangisi doğal bitki örtüsü bakımından diğerlerinden farklı bir bölgede yer alır?**

- A) Mersin
B) Antalya
C) Ankara
D) Muğla

22. "İslamiyet'ten önce Arabistan'da siyasi birlik kurulamamıştır." **diyen bir tarihçi bu görüşüne sebep olarak aşağıdakilerden hangisini gösterebilir?**

- A) Panayırın kurulmasını
B) Toplumda kabileciliğin olmasını
C) Ticaretle uğraşılmasını
D) Putlara tapılmasını

23. **Aşağıdakilerden hangisi İlk Çağ uygarlıklarının gelişiminde kuruldukları coğrafyanın etkisine örnek olarak gösterilemez?**

- A) İbranilerin tek tanrılı inancı benimsemeleri
B) Fenikelilerin denizcilik ve deniz ticaretinde gelişmeleri
C) Yunanlılarda polis adı verilen şehir devletlerinin kurulması
D) Mısırlıların temel geçim kaynağının tarım olması

24. Eski toplumların çoğunda kullanılan bir kurum olan kölelik, varlığını binlerce yıl sürdürmüştür. Günümüz evrensel insan hakları açısından düşünülduğünde köleliğin insan onuruna yakışmadığı görülse de kölelik sistemini uygulayan toplumlar o günün değer yargıları ile değerlendirilmelidir.

Buna göre aşağıdakilerden hangisi tarihî olayların değerlendirilmesine yönelik doğru bir bakış açısıdır?

- A) Tarihî olaylar günümüzün değer yargıları ile değerlendirilmelidir.
- B) Tarihî olaylar yaşandığı dönemin şartlarına göre değerlendirilmelidir.
- C) Tarihî olayların doğru değerlendirilmesi kesinlikle yapılamaz.
- D) Tarihî olaylar değerlendirilirken tarafsız olunamaz.

ÖLÇME, DEĞERLENDİRME VE SINAV HİZMETLERİ GENEL MÜDÜRLÜĞÜ

25. Türkiye’de farklı iklim özelliklerinin yaşanmasında ve yağış-sıcaklık değerlerinin kısa mesafelerde değişiklik göstermesinde aşağıdakilerden hangisinin etkisi daha azdır?

- A) Yükselti değerlerinin kısa mesafelerde farklılık göstermesi
- B) Üç tarafının denizlerle çevrili olması
- C) Kuzey ve güneydeki sıradağların kıyıya paralel uzanması
- D) Bitki örtüsünün farklılık göstermesi

**TEST BİTTİ.
CEVAPLARINIZI KONTROL EDİNİZ.**

SINAV SÜRESİNCE UYULACAK KURALLAR

- 1. Adaylar, sınav kurallarına ve salon görevlilerinin tüm uyarılarına uymak zorundadırlar. Kurallara ve uyarılara uymayan adayların sınavları geçersiz sayılacaktır.**
- 2. Sınav başladıktan sonra adayların salon görevlileri ve birbirleri ile konuşmaları, kalem, silgi vb. şeyleri istemeleri yasaktır.**
- 3. Adaylar sınav süresince, sınav giriş belgesi ile birlikte geçerli kimlik belgelerinden birini (nüfus cüzdanı, sürücü belgesi veya süresi dolmamış pasaport) masalarının üzerinde bulundurmamak zorundadırlar.**
- 4. Sınav evraklarını teslim etmeyen, soru kitapçıklarının sayfalarından bir kısmını eksik teslim edenlerin sınavları geçersiz sayılacaktır.**

SALON GÖREVLİLERİNCE SINAV BAŞLAMADAN ÖNCE ADAYLARA YAPILACAK SON UYARI

- Soracağınız bir şey var mı? Varsa, şimdi sorunuz.
- Sınav başladıktan sonra sorularınıza cevap verilmeyecektir.
- Başlama zilini bekleyiniz.
- Hepinize başarılar dileriz.

(Salon başkanı başlama ve bitiş saatini tahtaya yazacaktır.)

Bu kitapçığın her hakkı saklıdır. Hangi amaçla olursa olsun, kitapçığın tamamının veya bir kısmının Millî Eğitim Bakanlığı Ölçme, Değerlendirme ve Sınav Hizmetleri Genel Müdürlüğü'nün yazılı izni olmadan kopya edilmesi, fotoğraflarının çekilmesi, bilgisayar ortamına alınması, herhangi bir yolla çoğaltılması, yayımlanması veya başka bir amaçla kullanılması yasaktır. Bu yasağa uymayanlar, doğabilecek cezai sorumluluğu ve kitapçığın hazırlanmasındaki mali külfeti peşinen kabullenmiş sayılır.

**02 HAZİRAN 2019 TARİHİNDE YAPILAN İLKÖĞRETİM VE ORTAÖĞRETİM
KURUMLARI BURSLULUK SINAVI
9-10-11. SINIFLAR “B” KİTAPÇIĞI CEVAP ANAHTARI**

TÜRK DİLİ VE EDEBİYATI	MATEMATİK	FEN BİLİMLERİ	SOSYAL BİLİMLER
1. B	1. C	1. C	1. B
2. B	2. C	2. C	2. C
3. D	3. A	3. A	3. D
4. D	4. D	4. B	4. A
5. B	5. C	5. D	5. D
6. A	6. B	6. D	6. B
7. C	7. A	7. C	7. A
8. D	8. D	8. B	8. C
9. C	9. C	9. A	9. A
10. D	10. C	10. B	10. C
11. C	11. B	11. B	11. D
12. D	12. A	12. D	12. B
13. B	13. C	13. A	13. A
14. A	14. A	14. C	14. D
15. A	15. B	15. C	15. B
16. B	16. D	16. B	16. C
17. D	17. A	17. A	17. C
18. A	18. D	18. D	18. A
19. C	19. A	19. D	19. A
20. B	20. B	20. B	20. B
21. C	21. D	21. C	21. C
22. B	22. C	22. D	22. B
23. A	23. B	23. B	23. A
24. A	24. A	24. B	24. B
25. D	25. B	25. A	25. D